

TRENNSCHLEIFAUTOMAT S-V7 (HOFFMANN)

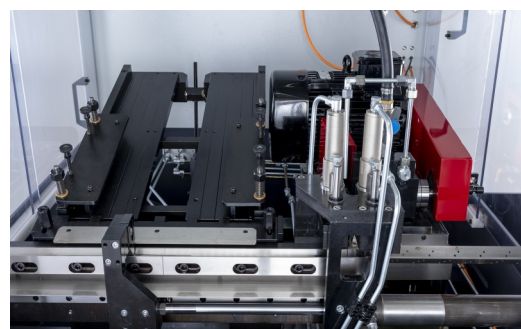

... aus Löffingen

ABRASIVE CUT-OFF MACHINE S-V7

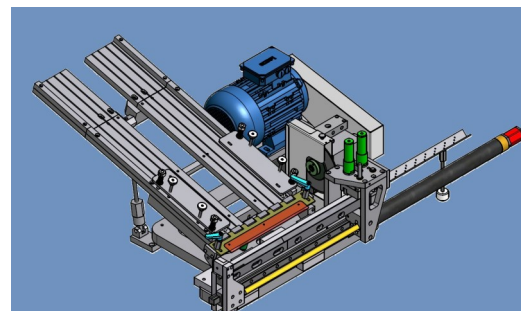

MERKMALE

- hohe Präzision
- schnelles Positionieren
- Unterbau: Stahlrohrgestell mit massiver Blechverkleidung
- Prozessoptimierte Steuerung
- Hohe Antriebsleistung

FEATURES

- high precision
- quick positioning
- Base: with steel supports covered massively with welded sheet metal
- process optimized control
- High drive performance

Vollautomatisches Trennen und Schleifen von Hartmetallstäben mit höchster Genauigkeit und kürzester Bearbeitungszeit. Die S-V7 ist universell einsetzbar und besticht durch eine kompakte Bauweise. Die Anlage ist ausgerüstet mit SPS Steuerung (Siemens) und bewährter Software für eine effiziente Bearbeitung.

Fully automatic cutting and grinding of carbide rods with highest accuracy and shortest machining time. The S-V7 is universally applicable and captivates by a compact construction. The system is equipped with PLC control (Siemens) and proven software for efficient processing.

Technische Daten / Technical Data:

Antriebsleistung Schleifmotor/ Motor Power	4KW
Spindeldrehzahl/ Spindle Speed	2000min-1
Trennscheibendurchmesser max./ Cutting Wheel Diameter max.	200mm
Vorschub Trennschlitten/ Feed cutting Cariate	Hydraulisch über einen doppelwirkenden Zylinder Hydraulically via a double-acting cylinder
Eilgang über Touch Panel einstellbar Rapid adjustable via touch panel	Hydraulisch über einen doppelwirkenden Zylinder Hydraulically via a double-acting cylinder
Bearbeitungsgröße/ Size Länge/ Length	Ø3mm - Ø32mm max. (Automatik bis/ up to Ø20) 1mm - 500mm max. (Automatik 3mm - 330mm)
Trenngenauigkeiten/ Accuracy Länge/ Length Planschlag/ Runout	+/- 0,02mm +/- 0,01mm



Cleveland Lineartechnik GmbH
Hebelstr. 19-21
D-79843 Löffingen
Phone: +49-7654-801-0
Fax: +49-7654-801-10
e-mail: info@cleveland.de
www.cleveland.de